

Wir sorgen für Bewegung.
Zuverlässig, dauerhaft und
kostengünstig.



> Normrollen
Typ SEV nach DIN



 **SCHAD**
Förderelemente

Schad Förderelemente. Unsere Rollen – Ihre Beweglichkeit.

Unsere Qualitätstragrollen „Typ SEV“ nach DIN Norm bieten eine ganze Reihe von Vorteilen. Seit Jahren am Markt haben wir all unsere Erfahrung und unser Know-how in diesem Produkt umgesetzt. Lernen Sie die Details kennen. Wir produzieren heute Tragrollen nach DIN Normen in kunden- und anwenderbezogenen Ausführungen. Mit spezialisierter Staubabdeckung und Spritzschutzkappen, die entsprechend ihrer Anwendung optimal für lange Standzeiten sorgen. Unsere Produkte werden dort eingesetzt, wo höchste Ansprüche an Fertigungskompetenz, Qualität, Sicherheit, Werkstoffe und Zuverlässigkeit gestellt werden.



Am Markt erhält man heute viele vollautomatisch gefertigte Tragrollen. Nachteilig dabei: Unflexibel in wenigen Standardmaßen und hohen Stückzahlen produziert, wird auf billigste Komponenten und Produktionsmittel zurückgegriffen. So wird oft auf eine Lagersicherung mittels Segering aus Kostengründen verzichtet.

Nachteil: Solche Tragrollen sind selten zur Aufarbeitung geeignet. Dabei ist die Überholung heute schon bei teuren Untergurtrollen durchaus interessant. Die auch zukünftig steigenden Rohstoffpreise machen die Wiederverwendung von Tragrollen zunehmend attraktiv.

Qualität ist das Produkt aus Material und Produktkenntnis.

Wir liefern flexibel und zuverlässig.

Förderrollen nach DIN (Normrollen) erhalten Sie in allen Ausführungen ab Lager. Unsere Normrollen verfügen über:

- ein hoch entwickeltes Abdichtsystem
- für Tragrollen optimierte Qualitätskugellager
- ein geringes Axialspiel
- standardmäßige 2K-PUR Beschichtungen
- ein Verfahren zum Einfahren der Rollen sichert ein geringes Anlaufmoment
- Qualitätskomponenten von zertifizierten Zulieferern

Vorteile ergeben sich aus:

- der langjährigen Weiterentwicklung und Optimierung der Produktion
- der weltweiten Bewährung in vielen Einsatzgebieten wie z. B. Tunnelbau, Maschinenbau, Bergbau, Häfen, Minen u. v. m.



Sonderrollen, Rollenzubehör, Stationen und Bandtrommeln in allen erdenklichen Ausführungen vervollständigen unser Angebot. Diese fertigen wir nach Ihren Vorgaben: schnell, preiswert und unter Berücksichtigung der genannten Qualitätsmerkmale. Sprechen Sie uns an. Wir beraten Sie gerne.



Einfacher Lagerhalter.

Ein einfacher, vorgeflanschter Lagerhalter ist kurzfristig gesehen die kostengünstigste Lösung. Bei einem Bruch der Schweißnaht ist jedoch eine Beschädigung des Gurtes (Pizzamesser-Effekt) nicht auszuschließen. Schon eine defekte Rolle kann teure Schäden verursachen.

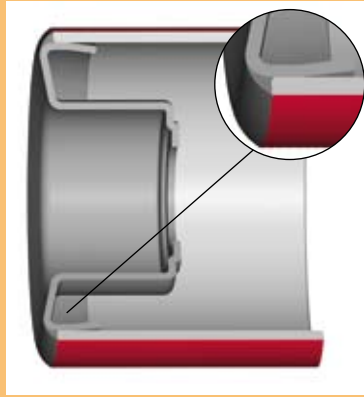

Unsere Kragenlagerhalter.

Wir verarbeiten ausschließlich tiefgezogene Kragenlagerhalter, die mit dem Rohrmantel staub- und wasserdicht verschweißt sind. Diese haben sich in über 30 Jahren bewährt und bieten auch im Verschleißfall einen Gurtschutz. Nach innen rundgezogene Flanken des Lagerhalters sollen im Falle des Bruchs der Schweißnaht eine Beschädigung des Gurtes verhindern.

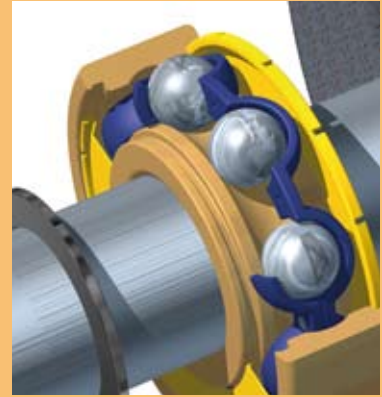

Die Befettung.

Die in unseren Tragrollen enthaltene Standardbefettung (60% Volumen Shell-Alvania R2) in Kombination mit der erhöhten Lagerluft können die Lagerstandzeiten deutlich erhöhen. Zusätzlich bieten wir kundenspezifisch angepasste Spezialschmierungen, die bei starker Temperatur- und Schmutzbelastung oder Feuchtigkeit erforderlich sein können.

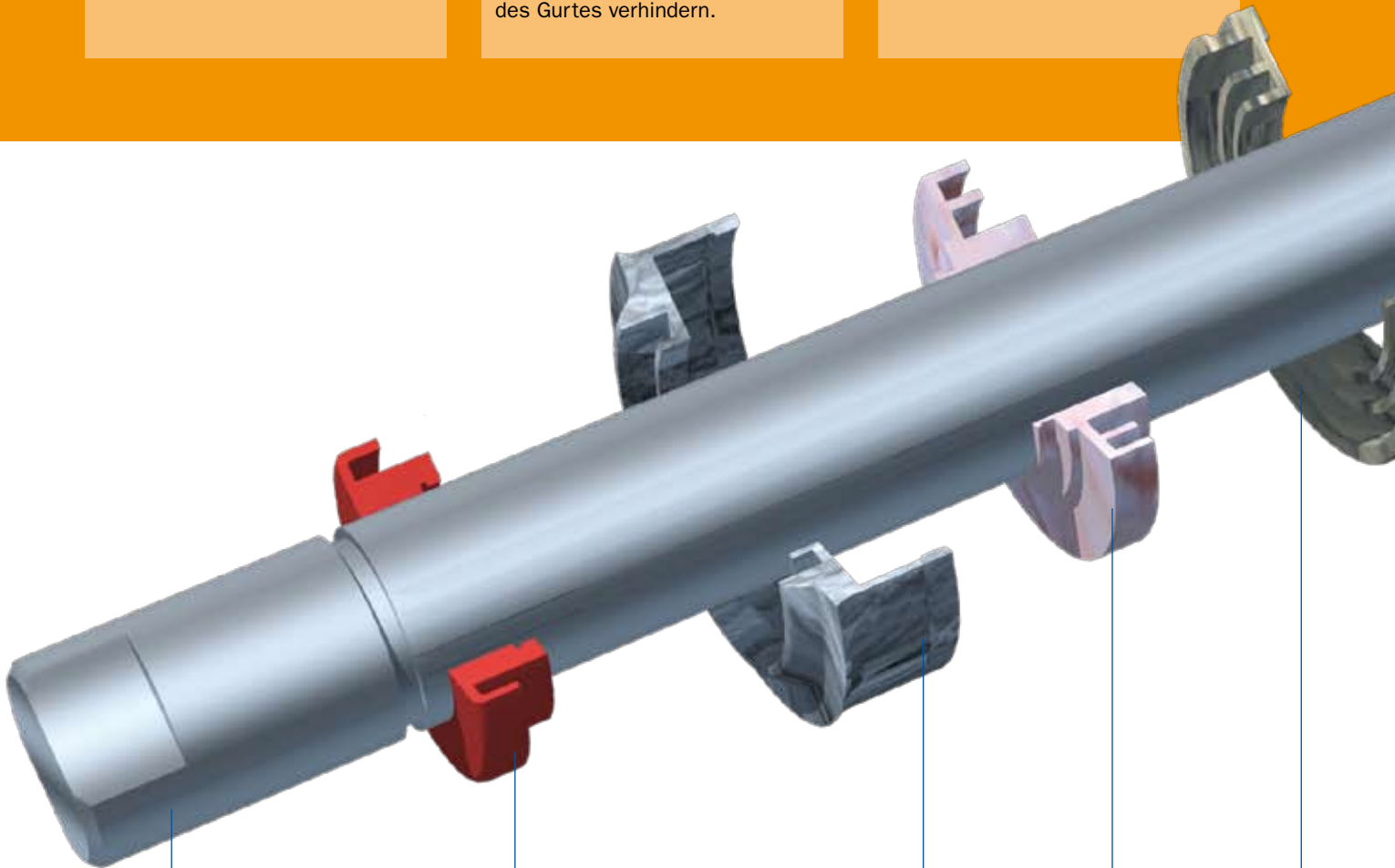

Achse

ST37 Blankstahl nach DIN 668, Passung h9.

Abschlusskappe

Dichtung

Mehrfach-Labyrinth-Abdichtung mit Abschlusskappe, Achsabdichtung, spezieller Fettfüllung und optionalem Filter.

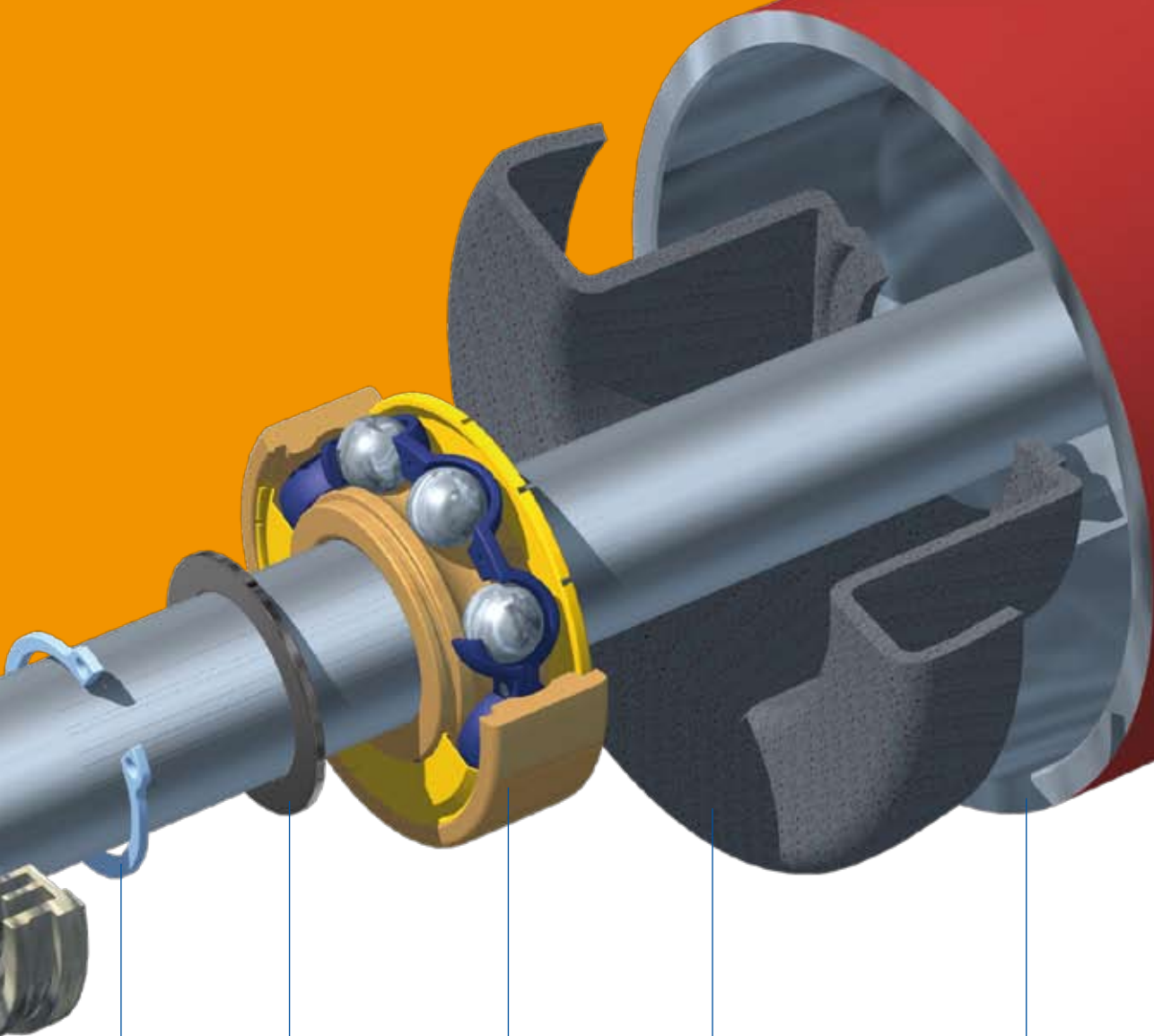

Sicherungsring
nach DIN 471
und **Passscheibe**
nach DIN 988.

Lager
für Tragrollen optimierte Präzisionsrillenkugellager nach DIN 625, Lagerluftgruppe C3 mit hochwertiger Shell-Alvania R2 Dauerschmierung.

Lagerhalter
Eingeschweißte Kragenlagerhalter aus tiefgezogenem Stahlblech mit kalibriertem Lagersitz.

Tragrollenrohr
Engtoleriertes Spezialtragrollenrohr nach DIN 2394. Werkstoff ST 37.2 NBK. Garantiert hohe Laufruhe durch geringe Unwucht. Optional in Edelstahl oder Kunststoff.

Beschichtung
2K/PUR-Lack
RAL 3003
(Hausstandard).

Ihre Zufriedenheit ist unser Antrieb.



Hochqualitative Fertigung.

Wir verwenden ausschließlich qualitativ hochwertige Komponenten. Schad Produkte werden in Deutschland entwickelt und gefertigt. Dabei werden die meisten Produkte komplett im eigenen Werk produziert. Unsere Förderrollen entsprechen den höchsten Qualitätsanforderungen.

Der Wille optimale Produkte zu konstruieren, schnelle Entscheidungswege, effiziente Abläufe und sorgfältigste Qualitätskontrollen machen uns zu Ihrem zuverlässigen Partner. Kostensicherheit, hohe technische Standards, lange Haltbarkeit und zuverlässige Lieferung heißen für uns: Qualität made in Germany.

Unsere Abdichtsysteme.

Unsere Mehrfach-Abdichtsysteme bieten eine Vielzahl an Kombinationen und sind so flexibel auf jeden Einsatzbereich abstimmbare. Vom Standardmehrfachlabyrinth über glasfaserverstärkte Kunststoffe kombinieren wir – wie in einem Baukastensystem – einzelne Elemente für alle Anwendungsbereiche: Spritz-, Strahl-, Staub-, Schmutz- und Feuchtigkeitslösungen. Für feuergefährdete Umgebungen sind Dichtungen mit selbstverlöschenden Eigenschaften erhältlich.

Doppellippendichtsysteme (eingesetzt im Tunnelbau) oder der Einsatz von Simmerringen – wir entwickeln Lösungen in Zusammenarbeit mit unseren Kunden und gehen dabei auch mal ungewöhnliche Wege.

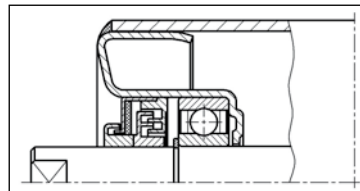

Typ 1 Standardabdichtung
Metalldichtkappe verzinkt - Optional mit Filter - Lager 6303 bis 6206 - In Edelstahl (1.4301) lieferbar

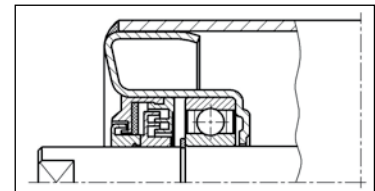

Typ 2 Standardabdichtung
Kunststoffdichtkappe - Antikorrosiv - Optional mit Filter - Lager 6303 bis 6206

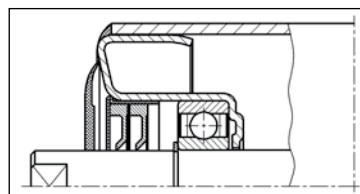

Typ 3 Abdichtsystem gegen Feucht- und Schmutzanteile
Metalldichtkappe - Wetterschild - Doppellippendichtung - Lager 6303 bis 6206

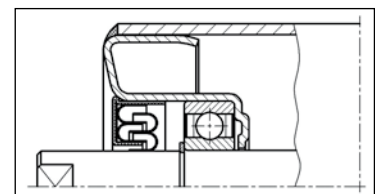

Typ 4 Abdichtsystem für den Einsatz bei extremen Temperaturen
Ganzmetalllabyrinth - Lager 6303 bis 6204

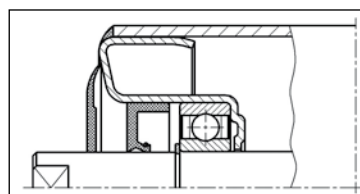

Typ 5 Abdichtsystem gegen massive Spritz- und Strahlwassereinwirkung
Wellendichtring nach DIN - Wetterschild - Lager 6303 bis 6308

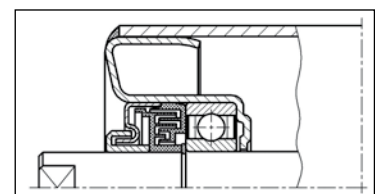

Typ 6 Abdichtsystem mit Mehrfachlabyrinth für schwere Ausführung
Lager 6306 bis 6308

Maße und Bezeichnungen.

Normrollen nach DIN.

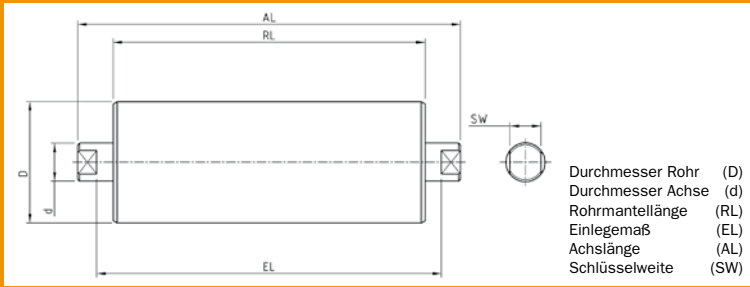

Einlegemaße und Achslängen:

RL mm	EL mm	AL mm
165	171	191
200	202	226
250	256	276
315	321	341
380	386	406
465	471	491
500	506	532
600	606	632
750	756	782
950	956	982
1150	1156	1182
1400	1406	1432
1600	1606	1632

Schlüsselweiten und Achsdurchmesser:

D mm	SW mm	d mm
63,5	14	20
	15	25
	18	
89	15	20
	18	25
	22	30
108	30	40
	15	20
	18	25
133	22	30
	30	40
	159	15
18		25
22		30
30		40

Stützring- und Polsterrollen.

Normrollen bestücken wir mit Puffer-
ringen, Stützringen, Stützscheiben,
Taumelringen sowie kundenspezifi-
schen Ringen (z. B. PU-Ringen).
Die Besetzung nach Kundenvorgaben
ist jederzeit möglich.







Unsere Kunststoffrollen.

Optional erhalten Sie unsere Norm-
rollen auch in Kunststoffausfüh-
rungen PE-HD. Diese aus hochdichtem
Kunststoff gefertigten Rollen sind
besonders geräuscharm und leicht-
gängig. Die kostengünstige Alternative
für viele Anwendungsbereiche.

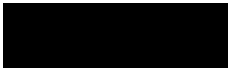

RAL Standardfarben 2K PUR Beschichtungen.

Folgende Farben können standardmäßig
geliefert werden:

	RAL 3003
	RAL 1021
	RAL 9005
	RAL 7016
	RAL 9006

Optional:
pulverbeschichtet (nach RAL);
grundiert (nach RAL); verzinkt.

Verschleißschutz:

heißvulkanisiert; Schlauchbezüge; Polyurethan.

Sonderbeschichtung:

Lebensmittelecht mit Zertifikat!

Der direkte Weg zu uns.

... und hier finden Sie uns:
35410 Hungen, mitten in Hessen,
zentral in Deutschland, direkt an der
A 5 (Abfahrt Fernwald/Lich) und der
A 45 (Abfahrt Wölfersheim) gelegen.
Ist es mal sehr dringend, erreichen
wir Sie in kürzester Zeit. Beste
Voraussetzung für einen perfekten
Service! Einen Routenplaner finden
Sie auf unserer Homepage.



**Unsere sämtlichen Produkte erhalten Sie –
in allen DIN-Normen – in allen internationalen
Normen und Maßen – und in kundenspezifi-
schen Sonderformaten!**



SCHAD

Förderelemente

SCHAD Förderelemente

GmbH & Co. KG

Am Mühlgraben 3

D-35410 Hungen (Germany)

Tel.: +49(0)6402-505002

Fax: +49(0)6402-505003

Notfallnummer: 0171-3625054

info@schad-rollen.de

www.schad-rollen.de